



- ① VARIALUCE (DIMMER), MONTAGGIO A PANNELLO
- GB DIMMER, PANEL MOUNT
- F VARIATEUR, MONTAGE SUR PANNEAU
- D DIMMER, MONTAGE AUF CHASSIS
- NL DIMMER, VOOR CHASSISMONTAGE
- E DIMMER, MONTAJE EN PANEL
- P DIMMER, MONTAGEM EM PAINEL
- H DIMMER, SZERELŐLAPRA SZERELÉSHEZ
- CZ STMÍVAČ, MONTÁŽ NA PANEL

	<p>15.51.8.230.0400 230 V AC (50 Hz) U_{min}: 184 V AC U_{max}: 253 V AC</p> <p>15.51.8.230.0460 230 V AC (60 Hz) U_{min}: 184 V AC U_{max}: 253 V AC</p>
	(-10...+50)°C
P _(min-max)	☼ (10...400)W - 230 V AC

- ① SCHEMA DI COLLEGAMENTO 3 FILI
- GB 3 WIRE CONNECTION DIAGRAM
- F SCHEMA DE RACCORDEMENT 3 FILS
- D 3 - LEITER - SCHALTUNG
- NL 3 - DRAADS AANSLUITING
- E ESQUEMA DE CONEXION A 3 HILOS
- P ESQUEMA DE CONEXÃO 3 FIOS
- H 3 VEZETÉKES BEKÖTÉS
- CZ 3 VODIČOVÉ PŘIPOJENÍ

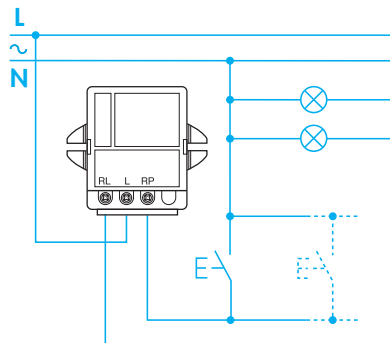

- ① SCHEMA DI COLLEGAMENTO 4 FILI
- GB 4 WIRE CONNECTION DIAGRAM
- F SCHEMA DE RACCORDEMENT 4 FILS
- D 4 - LEITER - SCHALTUNG
- NL 4 - DRAADS AANSLUITING
- E ESQUEMA DE CONEXION A 4 HILOS
- P ESQUEMA DE CONEXÃO 4 FIOS
- H 4 VEZETÉKES BEKÖTÉS
- CZ 4 VODIČOVÉ PŘIPOJENÍ

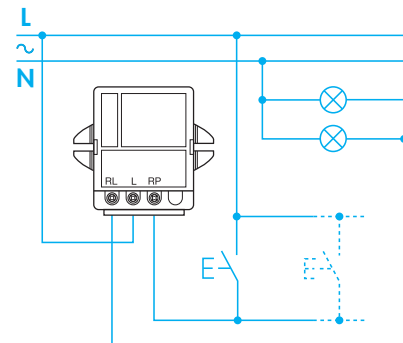

- ① SCHEMA DI COLLEGAMENTO COMPARATO TRA TIPI 27.01, 26.01, 13.71 E 15.51
- GB WIRING DIAGRAM COMPARED WITH 27.01, 26.01, 13.71 AND 15.51 RELAYS
- F SCHEMA DE RACCORDEMENT COMPARATIF ENTRE LES TYPES 27.01, 26.01, 13.71 ET 15.51
- D ANSCHLUSS-SCHALTBILD IN VERBINDUNG MIT DEN TYPEN 27.01, 26.01, 13.71 UND 15.51
- NL VERGELIJKING AANSLUITSCHEMA VOOR IMPULSRELAIS 27.01, 26.01, 13.71 EN 15.51
- E ESQUEMA DE CONEXIONADO COMPARANDO COM LOS TIPOS 27.01, 26.01, 13.71 Y 15.51
- P ESQUEMA DE LIGAÇÃO COMPARANDO COM TIPOS 27.01, 26.01, 13.71 E 15.51
- H A 27.01, 26.01, 13.71 ÉS 15.51-ES KÉSZÜLÉKEK BEKÖTÉSEINEK ÖSSZEHASONLÍTÁSA
- CZ SCHÉMA SPOLEČNÉHO PŘIPOJENÍ TYPŮ 27.01, 26.01, 13.71 A 15.51

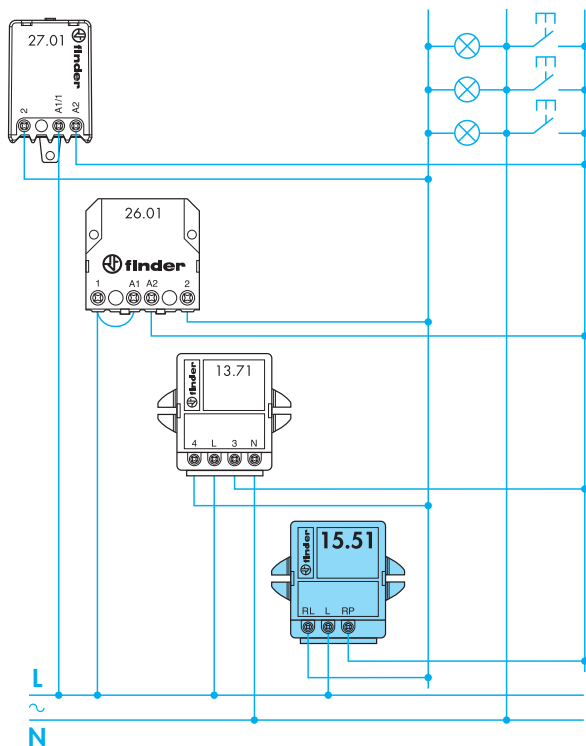

① **ATTENZIONE:** il dimmer spegne il carico, se la protezione termica interna rileva una temperatura pericolosa, a causa di un sovraccarico o di una installazione errata. È possibile accendere il dimmer tramite il pulsante, solo quando la temperatura si riduce a valori sicuri. Se il carico è rappresentato da lampade alogene a bassa tensione, alimentate tramite trasformatori sia elettromeccanici che elettronici, si consiglia di collegare un solo trasformatore a ogni dimmer. Si consiglia inoltre, di non collegare trasformatori elettromeccanici a vuoto (senza carico).

GB **WARNING:** the dimmer will turn the output off if the internal thermal protection circuit detects an unsafe temperature due to an overload or incorrect installation. It is possible to re-establish dimmer control, through the push-button, only when the temperature has reduced to a safe level. If the lighting load comprises low voltage halogen lamps fed through either electromagnetic or electronic transformers, then do not connect more than one transformer per dimmer. Also, it is essential not to drive electromagnetic transformers without the lamp load connected.

F **ATTENTION:** le variateur se coupe si la protection thermique interne détecte une température dangereuse pour l'appareil causée par une surcharge ou par une installation non correcte. le variateur pourra de nouveau activer la lampe, lorsque la température sera revenue à un niveau correct. Si la lampe commandée est de type halogène basse tension alimentée un transformateur électromagnétique ou électronique, il est recommandé de ne pas raccorder plus d'un transformateur par variateur. Nous recommandons également de ne pas raccorder de transformateur électromagnétique à vide (sans lampe).

D **HINWEIS:** Der Dimmer schaltet den Ausgang (die Lampe) selbsttätig ab, wenn der interne Übertemperaturschutz durch eine Überlastung oder fehlerhafte Installation anspricht. Ein Wiedereinschalten über den Taster ist nur möglich, wenn die Temperatur sich auf einen zulässigen Wert reduziert hat. Falls die Beleuchtung Niederspannungs-Halogenlampen umfasst, die durch elektromagnetische oder elektronische Transformatoren gespeist werden, darf nur ein Transformator je Dimmer angeschlossen sein. Elektromagnetische Transformatoren dürfen nur betrieben werden, wenn die Last angeschlossen ist.

NL **WAARSCHUWING:** de dimmer schakelt uit als de interne thermische beveiliging een overbelasting of een incorrecte installatie detecteert. Het is pas mogelijk de dimmer via de drukknop weer in te schakelen als de temperatuur is gezakt tot de toegestane waarde. Bij regeling van laagspanningshalogeenlampen gevoed door een elektronische of elektromagnetische transformator mag niet meer dan één transformator op een dimmer worden aangesloten. Stuur geen elektromagnetische transformatoren zonder lampbelasting aan.

E **ATENCIÓN:** el dimmer desconecta la carga cuando la protección térmica interna detecta un aumento de temperatura peligroso, motivado por una sobrecarga o una instalación errónea. Solo es posible conectar el dimmer, mediante el pulsador, cuando la temperatura está en valores seguros. En caso de que la carga sea de lámparas halógenas de baja tensión alimentadas por transformador, tanto electromecánicos como electrónicos, se aconseja conectar un solo transformador a cada dimmer. También se aconseja no conectar transformadores electromecánicos en vacío (sin carga).

P **ATENÇÃO:** o dimmer desligará a carga se a proteção térmica interna detectar uma temperatura elevada, devido a uma carga elevada ou devido a uma instalação errada. É possível reiniciar o dimmer através do botão pulsador, somente quando a temperatura for reduzida a um nível seguro. Se a carga é uma lâmpada halógena com baixa tensão alimentada com um transformador eletromagnético ou eletrônico, não deve-se ligar mais de um transformador por dimmer. Também é essencial não ligar um transformador eletromagnético sem a lâmpada conectada, ou seja sem carga.

H **ALKALMAZÁSI TANÁCSOK:** A beépített hőfokvédelem túlterhelés vagy hibás installáció következtében megemelkedett hőmérséklet esetén a kimenetet (lámpákat) lekapcsolja. A világítás nyomógombbal történő ismételt bekapcsolása csak akkor lehetséges, ha a hőmérséklet egy megengedett értékre csökken. Ha halogén izzólámpákat használunk, amelyek betáplálásukat elektromágneses vagy elektronikus transzformátorokról kapják, akkor egy dimmerre csak egy transzformátort szabad kötni. Elektromágneses transzformátorokat csak úgy szabad használni, ha a terhelés rájuk van kötve. A rögzítőfülek letörése után a készülék mélyített készülékdobozba is elhelyezhető. A készülék csak nem világító nyomógombokkal működik.

CZ **UPOZORNĚNÍ:** Stmívač spíná výstup (osvětlení), jestliže nepůsobí teplotní ochrana v důsledku přetížení nebo špatné instalace. Opětně zapnutí pomocí tlačítka je možné, když se teplota nachází v přípustných hranicích. Jestliže se používá nízkonapěťové halogenové osvětlení napájené elektromagnetickým nebo elektronickým transformátorem, smí být ke stmívači připojen jenom jeden transformátor. Elektromagnetické transformátory mohou být provozovány v případě, když je připojena zátěž.

- ① DIMENSIONI (per il fissaggio utilizzare viti con ø 4 mm)
- GB DIMENSIONS (fix the relay with ø 4 mm screws)
- F DIMENSIONS (pour la fixation, utiliser des vis ø 4 mm)
- D ABMESSUNGEN (Befestigung mit 2 Schrauben M4)
- NL AFMETINGEN (bevestiging met 2 M4 schroeven)
- E DIMENSIONES (para la fijación usar tornillos ø 4 mm)
- P DIMENSÕES (para fixação utilizar parafusos de ø 4 mm)
- H MÉRETEK (rögzítés 2 M4-es csavarral)
- CZ ROZMĚRY (připevnění 2 šrouby M4)

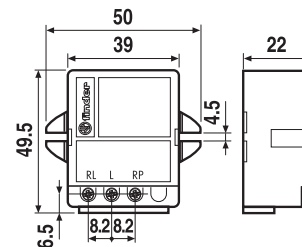

- ⓘ Programma 1 (con memoria)
- ⒼⒷ Operating mode 1 (with memory)
- Ⓕ Programme 1 (avec mémoire)
- Ⓓ Funktionsweise 1 (mit Memory)
- Ⓝ Werkingsfunctie 1 (met geheugen)
- Ⓔ Programa 1 (con memoria)
- Ⓟ Programa 1 (com memória)
- Ⓗ 1-es működési mód (memóriával)
- Ⓒ Funkce 1 (s pamětí)

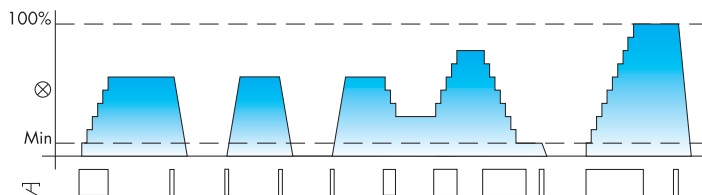

- ⓘ Programma 2 (senza memoria)
- ⒼⒷ Operating mode 2 (without memory)
- Ⓕ Programme 2 (sans mémoire)
- Ⓓ Funktionsweise 2 (ohne Memory)
- Ⓝ Werkingsfunctie 2 (zonder geheugen)
- Ⓔ Programa 2 (sin memoria)
- Ⓟ Programa 2 (sem memória)
- Ⓗ 2-es működési mód (memória nélkül)
- Ⓒ Funkce 2 (bez pamětí)

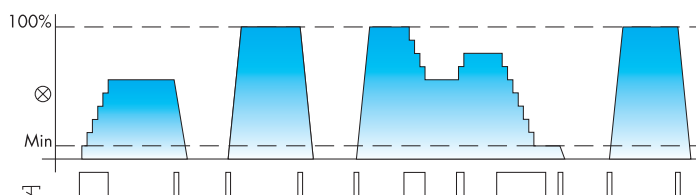

ⓘ VARIAZIONE PROGRAMMA

È possibile cambiare il programma usando questa sequenza:

- a) Togliere tensione di alimentazione.
- b) Tenere premuto un pulsante.
- c) Ridare tensione, sempre tenendo premuto il pulsante per almeno 3".
- d) Al rilascio del pulsante, il relè ad impulsi segnalerà il passaggio al programma 2 con due brevi lampi di accensione sulle lampade ad esso collegate ed il passaggio al programma 1 con un breve lampo di accensione sulle lampade.

Ogni utilizzo della sequenza causa il passaggio dal programma 1 al 2 e viceversa.

NOTA: in caso di mancanza di tensione di alimentazione, il relè si spegne.

Al ritorno della tensione di alimentazione, il relè rimane spento (con il programma 1 il livello dell'intensità luminosa precedentemente regolato rimane memorizzato).

ⒼⒷ OPERATING MODE SETUP

It is possible to select the required operating mode using the follow steps:

- a) Remove the supply voltage.
- b) Press the control button.
- c) Apply the supply to the relay, keeping the button closed for 3 second.
- d) On button release, the light will flash twice to indicate the selection of operating mode 2, or flash once for operating mode 1.

Repeating the above steps will alternately change between operating modes.

NOTE: in case of supply interruption, the relay switches Off.

On resumption of the supply voltage, the relay will remain in the Off position (for operating mode 1 the previous light level remains memorized).

Ⓕ MODIFICATION DE PROGRAMME

Il est possible de changer le programme en procédant comme suit:

- a) Couper l'alimentation.
- b) Tenir appuyé un bouton poussoir.
- c) Rétablir la tension, toujours en maintenant appuyé le poussoir pendant au moins 3".
- d) Au relâchement du poussoir, le télerupteur signalera le passage au programme 2 par deux flashes sur les lampes raccordées et le passage au programme 1 par un flash sur les lampes. Chaque modification de programme induit le passage du programme 1 au programme 2 et inversement.

NOTE: en cas de coupure de l'alimentation, le relais passe en position Off.

Au retour de la tension, le relais reste en position Off (le niveau de l'intensité lumineuse précédemment réglé reste mémorisé avec le programme 1).

Ⓓ ÄNDERUNG DER FUNKTIONSWEISE

Die Funktionsweise wird wie folgt geändert:

- a) Der Stromstoss-Schalter wird spannungsfrei (z.B. am Automaten in der Hausverteilung) geschaltet.
- b) Der Tastschalter wird kurzzeitig betätigt.
- c) Bei betätigtem Tastschalter wird die Spannung z.B. über den Automaten wieder zugeschaltet, und der Tastschalter wird für eine Sekunde betätigt gehalten.
- d) Beim Öffnen des Tasters leuchtet die Lampe 2-mal kurz auf, und zeigt damit die Funktionsweise 2 oder 1-mal für die Funktionsweise 1 an. Durch Wiederholung der obigen Schritte, wird zwischen den Funktionsweisen gewechselt.

ANMERKUNG: Nach Unterbrechung der Versorgungsspannung schalten sich die Lampen nicht selbsttätig ein sondern sind erneut einzuschalten. (In der Funktionsweise 1 bleibt der gespeicherte Helligkeitswert erhalten).

Ⓝ INSTELLING VAN DE WERKINGSFUNCTIE

De werkingfunctie wordt als volgt veranderd:

- a) Verwijder de aansluitspanning.
- b) Druk de bedieningsknop in.
- c) Sluit de aansluitspanning aan en houd de bedieningsknop nog 3 seconde ingedrukt.
- d) Bij het loslaten van de bedieningsknop, knippert de LED twee maal bij instelling op werkingfunctie 2, of knippert éénmaal bij instelling op werkingfunctie 1.

Door herhaling van bovenstaande stappen, wordt van werkingfunctie gewisseld

OPMERKING: Bij spanningsonderbreking, schakelt het relais uit.

Bij spanningterugkeer blijft het relais uitgeschakeld (bij werkingfunctie 1 blijft het voorgaande lichtniveau in het geheugen staan).

Ⓔ CAMBIO DE PROGRAMA

Es posible cambiar el programa mediante la siguiente secuencia:

- a) Quitar la alimentación.
- b) Pulsar el pulsador.
- c) Reponer la alimentación mientras se mantiene activado el pulsador durante al menos 3".
- d) A la liberación del pulsador, el relé señalará el paso al programa 2 con dos breves encendidos de las luminarias conectadas. El cambio al programa 1 se indica con un breve encendido. Repitiendo la secuencia se pasa del programa 1 al 2 y viceversa.

NOTA: en caso de falta de tensión de alimentación el relé desconecta.

Al retorno de la tensión de alimentación el relé queda desconectado (con el programa 1 el grado de intensidad luminosa anteriormente regulado queda memorizado).

Ⓟ OPERAÇÃO DE INSTALAÇÃO

É possível trocar o programa usando a seguinte sequência:

- a) Removendo a tensão de alimentação.
- b) Segurar o pulsador pressionado.
- c) Aplicar tensão no relé, pressionando o pulsador por pelo menos 3 segundos.
- d) Ao liberar o pulsador, o relé de impulso sinalizará a passagem para o programa 2 com duas breves piscadas da lâmpada ou piscará 1 vez para indicar a passagem para o programa 1. Repetindo-se os passos acima, haverá a passagem do programa 1 ao 2 e vice-versa.

NOTA: no caso de falta de tensão de alimentação, o relé se apaga.

Ao retorno da tensão de alimentação, o relé permanece apagado (com o programa 1, o nível de intensidade luminosa ajustado anteriormente permanece memorizado).

Ⓗ A MŰKÖDÉSI MÓDOK MEGVÁLTOZTATÁSA

A működési módot a következők szerint lehet megváltoztatni:

- a) A tápfeszültséget kikapcsoljuk (pl. az épületelosztó kismegszakítójával).
- b) A nyomógombot rövid ideig működtetjük.
- c) Benyomott nyomógomb állásnál a tápfeszültséget visszakapcsoljuk és a nyomógombot egy másodpercig továbbra is lenyomva tartjuk.
- d) A nyomógomb felengedésekor a lámpa kétszer felvillan, ezzel mutató a memória nélküli 2-es működési módot, vagy egyszer felvillanva a memóriával történő 1-es működési módot.

MEGJEGYZÉS: A tápfeszültség megszakítása után a lámpák maguktól nem kapcsolnak be, ha a tápfeszültség visszatér, hanem azokat újra be kell kapcsolni (a memóriás működési módban az utoljára tárolt fényerősség értéke megmarad).

Ⓒ ZMĚNA FUNKCE:

Funkci lze změnit následovně:

- a) Odepnutím napájení.
- b) Krátkým stlačením tlačítka.
- c) Při stlačeném tlačítku je opětovně připnuto napájení a tlačítko se 3 s podrží.
- d) Při nestlačeném tlačítku zasvítí signálka 2x krátce, což značí funkci 2, nebo 1x pro funkci 1. Opakováním výše uvedených kroků se přepíná mezi funkcemi.

POZNÁMKA: V případě přerušení napájení se výstupní relé rozepne.

Po obnově napájení zůstane výstupní relé rozepnuto (při funkci 1 zůstane předchozí úroveň osvětlení v paměti).