

- ⓘ RILEVATORE DI MOVIMENTO PER INSTALLAZIONI DA INTERNI
- 🇬🇧 PIR DETECTOR FOR INTERNAL INSTALLATIONS
- 🇫🇷 DETECTEUR DE MOUVEMENT POUR APPLICATIONS INTERIEURES
- 🇩🇪 BEWEGUNGSMELDER FÜR INNENRAUM-INSTALLATION
- 🇳🇱 BEWEGINGSMELDER VOOR INSTALLATIE BINNENSHUIS
- 🇪🇸 DETECTOR DE MOVIMIENTO PARA INSTALACIONES INTERIORES
- 🇵🇹 SENSOR DE PRESENÇA PARA INSTALAÇÕES INTERNAS
- 🇭🇺 BELSŐTÉRI KOMBINÁLT FÉNYKAPCSOLÓ
- 🇨🇏 ČIDLO POHYBU PRO VNITŘNÍ MONTÁŽ

- ⓘ CAMPO DI COPERTURA - INSTALLAZIONE A PARETE
- 🇬🇧 SENSING AREA - WALL MOUNTING
- 🇫🇷 CHAMP DE COUVERTURE - INSTALLATION EN PAROIE
- 🇩🇪 BEREICH DER BEWEGUNGSERFASSUNG - WANDMONTAGE
- 🇳🇱 DETECTIEBEREIK - WANDMONTAGE
- 🇪🇸 CAMPO DE COBERTURA - INSTALACION EN MURO
- 🇵🇹 ÁREA SENSÍVEL - MONTAGEM EM PAREDE
- 🇭🇺 ÉRZÉKELÉSI TARTOMÁNY - OLDALFALRA SZERELÉSÉNÉL
- 🇨🇏 PROSTOR ZACHYCNÍ POHYBU - MONTÁŽ NA STĚNU

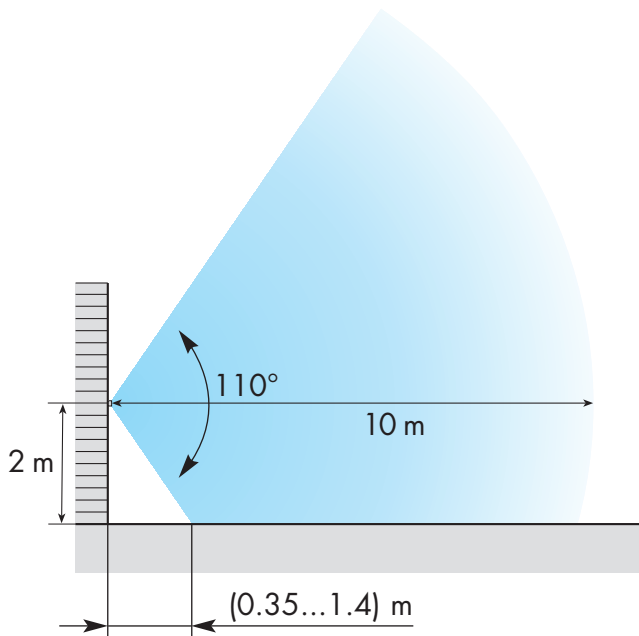

Vista laterale - Side view - Vue de côté - Senkrechter Erfassungsbereich  
Verticaal detectiebereik - Vista lateral - Vista lateral -  
Függőleges érzékelési tartomány - Prostor zachycení svisle

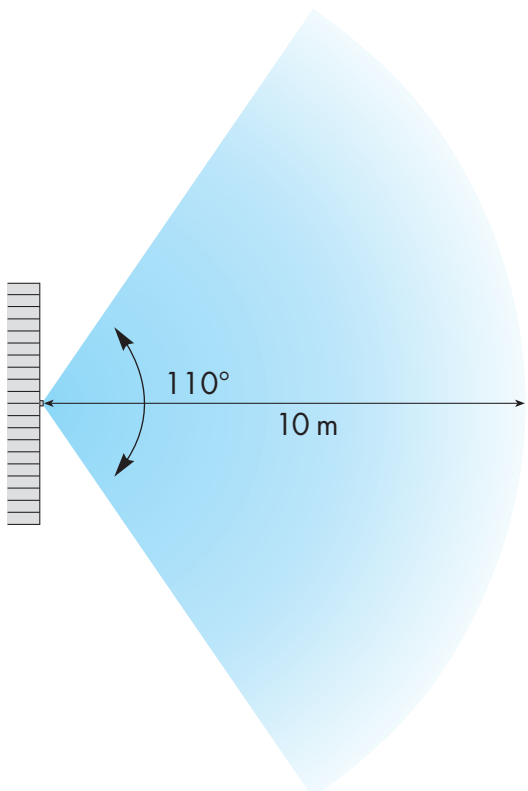

Vista in pianta - Plan view - Vue de dessus - Waagerechter Erfassungsbereich  
Horizontaal detectiebereik - Vista en planta - Vista Planar -  
Vízszintes érzékelési tartomány - Prostor zachycení vodorovně

	(120...230)V AC (50/60)Hz U <sub>min</sub> : 96 V AC U <sub>max</sub> : 253 V AC
	1NO (SPST-NO) 10 A 230 V ~ μ / 10 A 120 V ~ μ
	1000 W - 230 V AC / 500 W - 120 V AC
	350 W - 230 V AC / 200 W - 120 V AC
	(-10...+50)°C
IP 40	

- ⓘ CAMPO DI COPERTURA - INSTALLAZIONE A SOFFITTO
- 🇬🇧 SENSING AREA - CEILING MOUNTING
- 🇫🇷 CHAMP DE COUVERTURE - MONTAGE EN PLAFOND
- 🇩🇪 BEREICH DER BEWEGUNGSERFASSUNG - DECKENMONTAGE
- 🇳🇱 DETECTIEBEREIK - PLAFONDMONTAGE
- 🇪🇸 CAMPO DE COBERTURA - INSTALACION EN TECHO
- 🇵🇹 ÁREA SENSÍVEL - MONTAGEM EM TETO
- 🇭🇺 ÉRZÉKELÉSI TARTOMÁNY - MENNYEZETRE SZERELÉSÉNÉL
- 🇨🇏 PROSTOR ZACHYCNÍ POHYBU - MONTÁŽ NA STROP

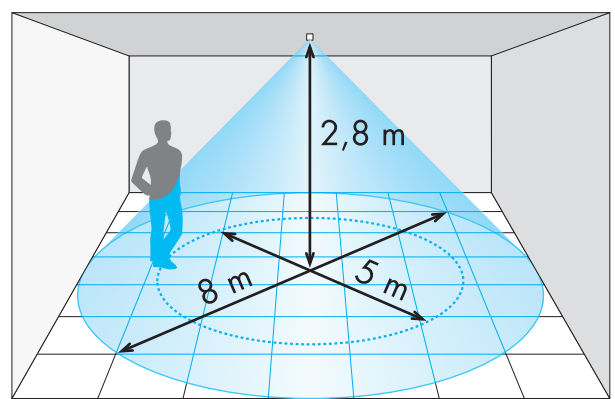

Vista laterale - Isometric view - Vue de côté - Räumlicher Erfassungsbereich  
Driedimensionaal detectiebereik - Vista lateral - Vista lateral -  
Térbeli érzékelési tartomány - Prostor zachycení pohybu

- ⓘ INSTALLAZIONE E ORIENTAMENTO
- 🇬🇧 MOUNTING AND ORIENTATION
- 🇫🇷 INSTALLATION ET ORIENTATION
- 🇩🇪 INSTALLATIONSHINWEISE UND ANWENDUNG
- 🇳🇱 INSTALLATIE EN GEBRUIK
- 🇪🇸 INSTALACION Y ORIENTACION
- 🇵🇹 MONTAGEM E ORIENTAÇÃO
- 🇭🇺 SZERELÉSI UTASÍTÁSOK ÉS ALKALMAZÁS
- 🇨🇏 NÁVOD K MONTÁŽI

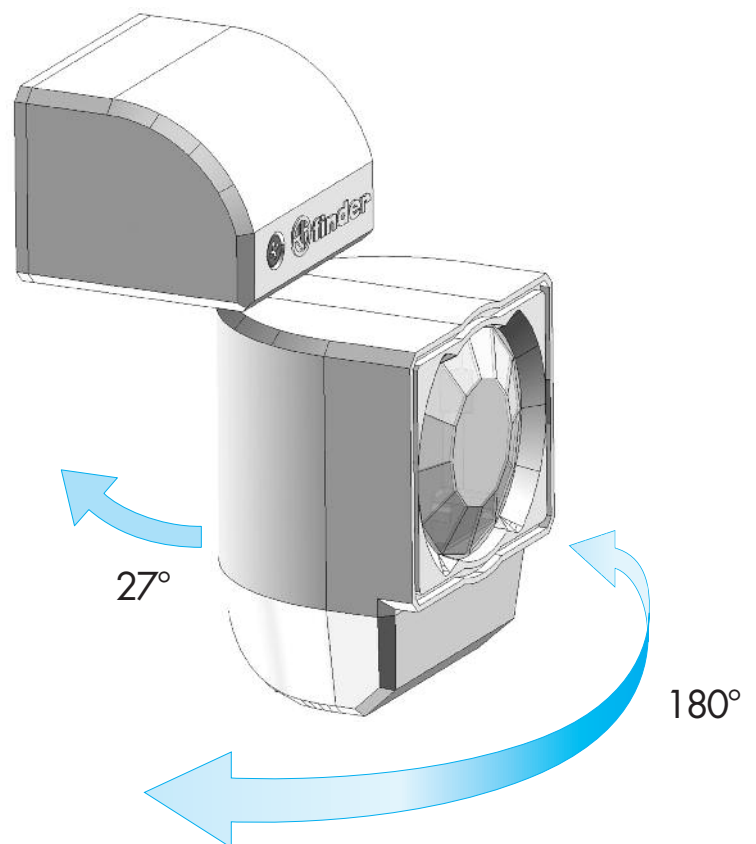

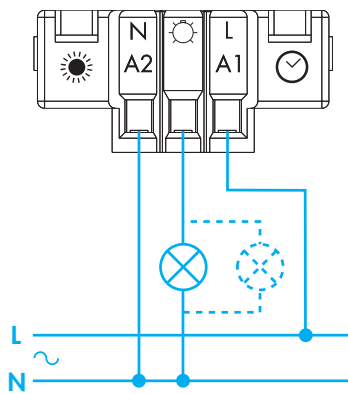

- ⓘ **ATTENZIONE:** massima sezione dei conduttori 1.5 mm<sup>2</sup>
- ⒼⒼ **NB:** maximum cable size: 1.5 mm<sup>2</sup>
- Ⓕ **ATTENTION:** section maximale du câble: 1.5 mm<sup>2</sup>
- Ⓓ **HINWEIS:** max. Anschlussquerschnitt: 3 x 1.5 mm<sup>2</sup>, Ø = 8 mm
- Ⓐ **OPMERKING:** max. aansluitdiameter: 3 x 1,5 mm<sup>2</sup>, Ø = 8 mm
- Ⓔ **ATENCIÓN:** sección máxima de los conductores 1.5 mm<sup>2</sup>
- Ⓟ **ATENÇÃO:** máxima seção dos condutores: 1,5 mm<sup>2</sup>
- Ⓗ **FIGYELEM:** a max. beköthető vez. keresztmetszet: 3 x 1,5 mm<sup>2</sup>, Ø = 8 mm
- ⒸⒿ **UPOZORNĚNÍ:** max. průřez přívodů: 3 x 1,5 mm<sup>2</sup>, Ø = 8 mm

- ⓘ **REGOLAZIONI**
- A: soglia di intervento crepuscolare (5...350)lx
- B: ritardo allo spegnimento (10s...12min)
- ⒼⒼ **SETTINGS**
- A: ambient light intervention threshold (5...350)lx
- B: output on-pulse time (10s...12min)
- Ⓕ **REGLAGES**
- A: consignes de réglage du crépusculaire: (5...350)lx
- B: temporisation à l'extinction: (10s...12min)
- Ⓓ **EINSTELLUNG**
- A: Helligkeitsschwelle (5...350)lx
- B: Ausschaltverzögerungszeit (10s...12min)
- Ⓐ **INSTELLINGEN**
- A: helderheidsdrempel (5...350)lx
- B: uitschakelvertragingstijd (10s...12min)
- Ⓔ **REGULACION**
- A: umbral de actuación crepuscular (5...350)lx
- B: retardo al apagado (10s...12min)
- Ⓟ **REGULAGEM**
- A: início da intervenção de luz ambiente (5...350)lx
- B: retardo ao apagamento (10s...12min)
- Ⓗ **BEÁLLÍTÁS**
- A: Megvilágítási küszöb (5...350)lx
- B: Kikapcsolás késleltetési idő (10s...12min)
- ⒸⒿ **NASTAVENÍ**
- A: Práh osvětlení (5...350)lx
- B: Zpoždění vypnutí (10s...12min)

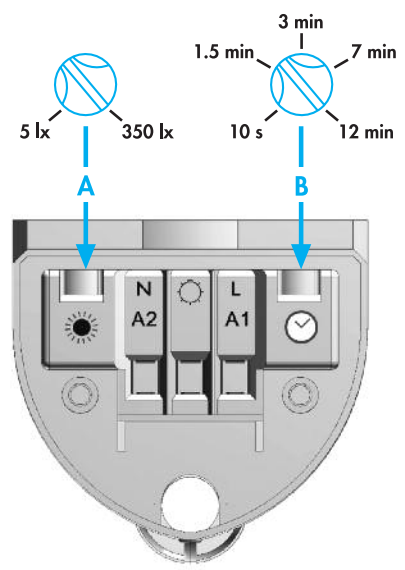

- ⓘ **FUNZIONAMENTO**
- ⒼⒼ **FUNCTION CHART**
- Ⓕ **FONCTIONNEMENT**
- Ⓓ **FUNKTION**
- Ⓐ **FUNCTIE**
- Ⓔ **FUNCIONAMIENTO**
- Ⓟ **FUNCIÓNAMENTO**
- Ⓗ **MŰKÖDÉSI MÓD**
- ⒸⒿ **FUNKCE**

- ⓘ Rilevazione movimento
- ⒼⒼ Detection of movement
- Ⓕ Détection de mouvement
- Ⓓ Erkante Bewegung
- Ⓐ Bewegingsdetectie
- Ⓔ Detección de movimiento
- Ⓟ Pulsos de movimiento
- Ⓗ Érzékelt mozgás
- ⒸⒿ Identifikovaný pohyb

- Contatto
- Output Contact
- Position du contact
- Ausgangskontakt
- Uitgangsccontact
- Contacto
- Contato
- Kimeneti érintkező
- Výstupní kontakt

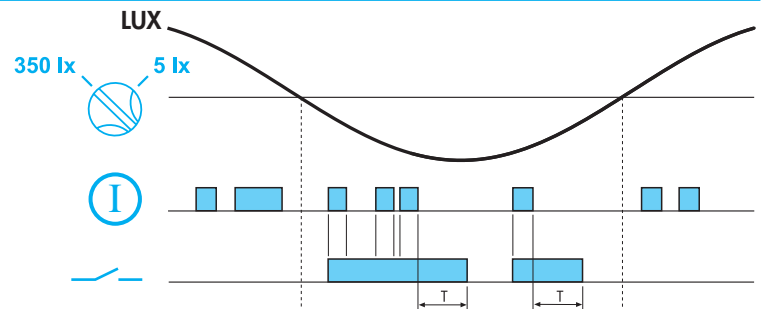

ⓘ **MONTAGGIO** ⒼⒼ **INSTALLATION SEQUENCE** Ⓕ **INSTRUCTIONS DE MONTAGE** Ⓓ **MONTAGE** Ⓐ **MONTAGE** Ⓔ **MONTAJE** Ⓟ **MONTAGEM** Ⓗ **SZERELÉS** ⒸⒿ **MONTÁŽ**

**1**

- Fissare il supporto alla parete.
- Fix bracket.
- Fixer le support à la paroi passer les fils.
- Befestigungsteil anschrauben.
- Zet de steun vast.
- Fijar el soporte en la pared.
- Fixar o suporte à parede.
- A tartórészt csavarokkal rögzítsük.
- Přišroubovat držák.

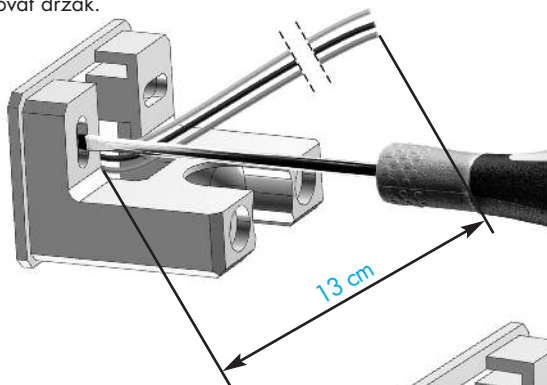

**3**

- Aggianciare il rilevatore al supporto.
- Chiudere e avvitare il coperchietto.
- Slide sensor into bracket and secure cover.
- Positionner le détecteur dans le support;
- fermer en vissant partiellement le couvercle.
- Sensor und Abdeckkappe fügen.
- Monteer sensor en afdekkap.
- Montar el detector al soporte, tapar y atornillar la tapa.
- Enganchar o sensor ao suporte. Fechar e parafusar a tampa.
- Az érzékelőt és a tartórészt illesszük és a csavart kicsit húzzuk meg.
- Zasunout čidlo do šterbiny a lehce přichytit šrouby.

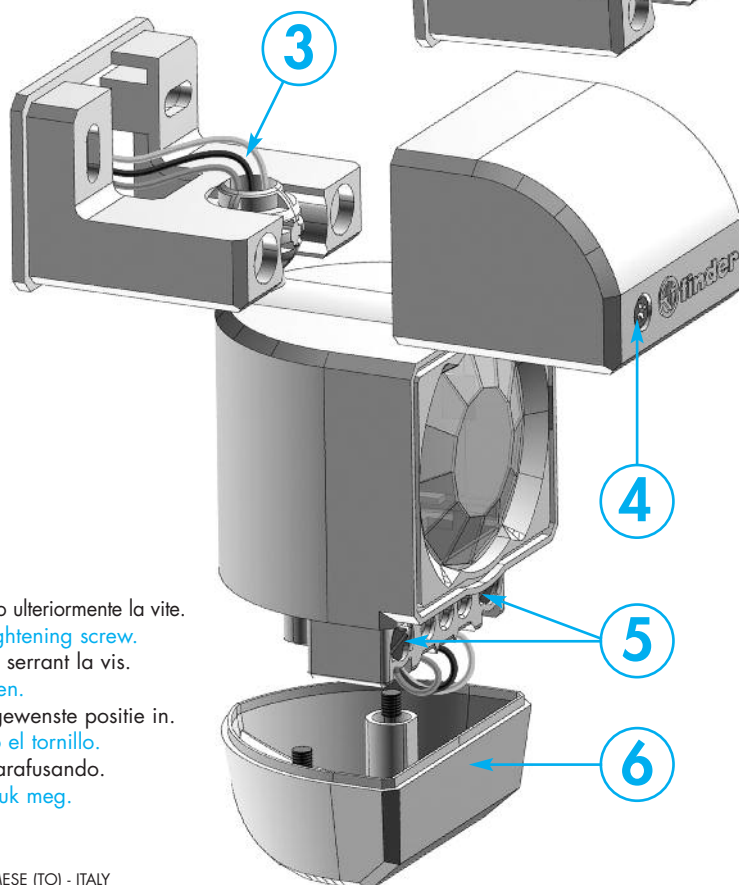

**4**

- Oriente il rilevatore. Bloccare la posizione serrando ulteriormente la vite.
- Adjust sensor to required position and lock by tightening screw.
- Orienter le détecteur et le bloquer en position en serrant la vis.
- Abdeckkappe festschrauben und Sensor ausrichten.
- Schroef de afdekkap vast, stel de sensor op de gewenste positie in.
- Oriental el detector y fijar la posición apretando el tornillo.
- Regular o sensor. Travar na posição desejada parafusando.
- Az érzékelőt állítsuk be és a tömszelencét csavarozzuk össze.
- Nastavit čidlo a dotáhnout šrouby.

**2**

- Infilare i fili nel rilevatore e collegarli ai morsetti secondo lo schema.
- Pass cable through sensor body and terminate.
- Enfiler les fils dans le détecteur et les raccorder aux bornes selon le schéma.
- Leitungen durch den Sensor führen und anschrauben.
- Draden door de behuizing voeren en vastschroeven.
- Introducir los hilos en el detector y conectar a los bornes según el esquema.
- Passar os fios no sensor e conectá-los aos parafusos segundo o esquema.
- A vezetékeket az alsó zárósapkán húzzuk át és kössük be.
- Protáhnout přívody krytem a připojit do svorkovnice.

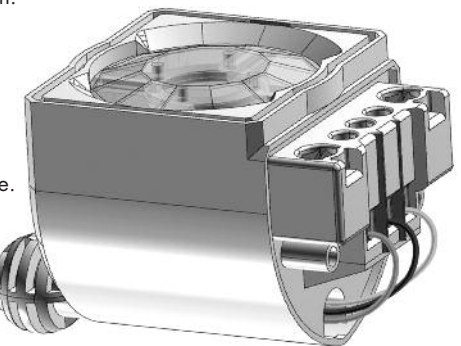

**5**

- Agendo sui trimmer, regolare la soglia d'intervento crepuscolare ed il ritardo allo spegnimento.
- Adjust settings.
- Régler la consigne du crépusculaire et de la temporisation en agissant sur les curseurs.
- Helligkeitsschwelle und Abschaltverzögerung einstellen.
- Helderheidsdrempel en afschakelvertraging instellen.
- Mediante los trimers regular el umbral de actuación crepuscular y el retardo al apagado.
- Agir sob o trimmer, regular a soleira de intervenção crepuscular e o retardo ao apagamento.
- A megvilágítási értéket és a kikapcsolás késleltetést állítsuk be.
- Nastavit práh osvětlení a dobu zpoždění vypnutí.

**6**

- Inserire e avvitare sempre il coprimorsetti.
- Secure terminal cover using screws.
- Positionner et visser le capot de protection des bornes.
- Anschlusskappe anschrauben.
- Schroef de afdekkap voor de bedrading vast.
- Montar y atornillar siempre el cubrebomas.
- Colocar e parafusar bem a tampa.
- Az alsó zárósapkát és a tömszelencét csavarozzuk össze.
- Upevnit kryt a zašroubovat průchodku.